

尾气催化转化器及安装件 - 装配一览 (适用于Bora M Q B 车型)

提示

- ◆ 安装尾气排气装置后注意，尾气排气装置不要安装过紧并与车身要有足够的距离。如有必要，松开夹紧套和固定卡箍，校准消声器和排气管，使其与车身有足够的距离，并且悬挂装置负载均匀。
- ◆ 必须更换自锁螺母。

1 - 支架

2 - 螺母

- 拧紧力矩：23 Nm

3 - 螺栓

- 拧紧力矩：23 Nm

4 - 密封垫

- 更换

5 - 氧传感器 -G 39- / 氧传感器加热装置 -Z19-

- 拧紧力矩：55 Nm
- 必须在新氧传感器的螺纹中涂上装配胶
- 如果安装的是一个再次使用的氧传感器，涂抹螺栓热膏 → [电子配件目录](#)，不要使螺栓热膏进入氧传感器本体的槽中
- 如果密封件泄漏，更换
- 使用环形扳手 -3337- 拆卸和安装

6 - 螺母

- 拧紧力矩：23 Nm
- 4 个

7 - 带尾气净化器的前排气管

- 带有柔性连接（不可分离元件）
- 不要弯折柔性连接超过 10°，否则会损坏
- 拆卸和安装 → [Kapitel](#)

8 - 螺栓

- 拧紧力矩：23 Nm
- 2 个

9 - 氧传感器 -G 130- / 氧传感器加热装置 -Z29-

- 拧紧力矩：55 Nm
- 必须在新氧传感器的螺纹中涂上装配胶
- 如果安装的是一个再次使用的氧传感器，涂抹螺栓热膏 → [电子配件目录](#)，不要使螺栓热膏进入氧传感器本体的槽中
- 如果密封件泄漏，更换
- 使用环形扳手 -3337- 拆卸和安装

10 - 悬架装置支架

- 损坏后更换

11 - 支架

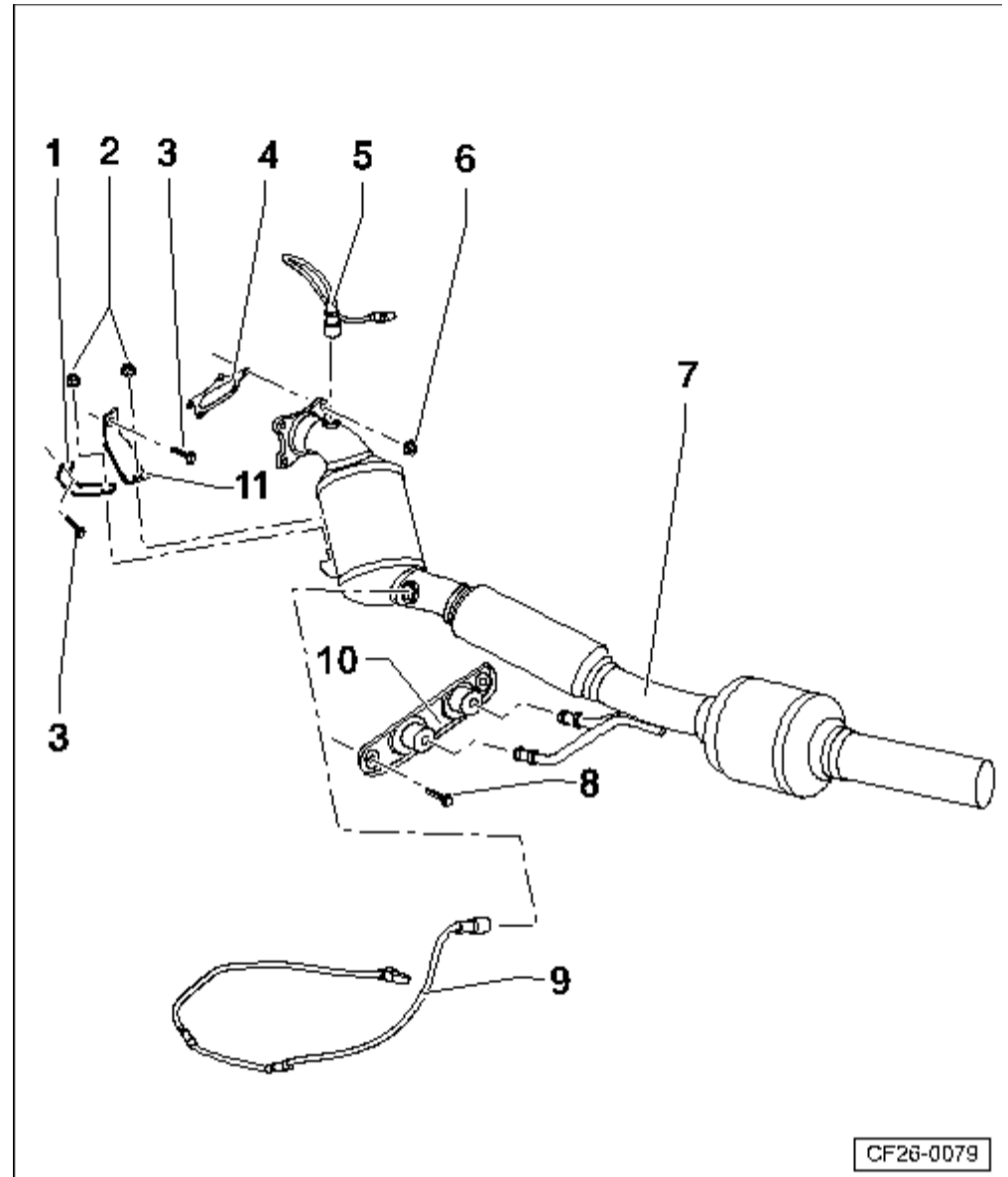

带悬挂装置的消音器 - 装配一览 (适用于Bora M Q B 车型)

- 1 - 固定环
 - 损坏时更换
- 2 - 螺栓
 - 20 Nm
- 3 - 固定装置
 - 损坏时更换
- 4 - 后部消音器
 - 出厂时与中部消音器安装在同一单元中。维修时可以单独更换
 - 拆卸和安装 → Kapitel
 - 脱开排气管 / 消音器 → Kapitel
 - 校准排气装置使其无应力 → Kapitel
- 5 - 螺栓
 - 20 Nm
- 6 - 固定装置
 - 损坏时更换
- 7 - 固定环
 - 损坏时更换
- 8 - 中部消音器
 - 出厂时与后部消音器在同一个安装单元中。维修时可以单独更换
 - 拆卸和安装 → Kapitel
 - 脱开排气管 / 消音器 → Kapitel
 - 校准排气装置使其无应力 → Kapitel
- 9 - 前部夹紧套
 - 在拧紧之前先校准排气装置使其无应力 → Kapitel
 - 均匀地拧紧螺栓
- 10 - 螺母
 - 30 Nm

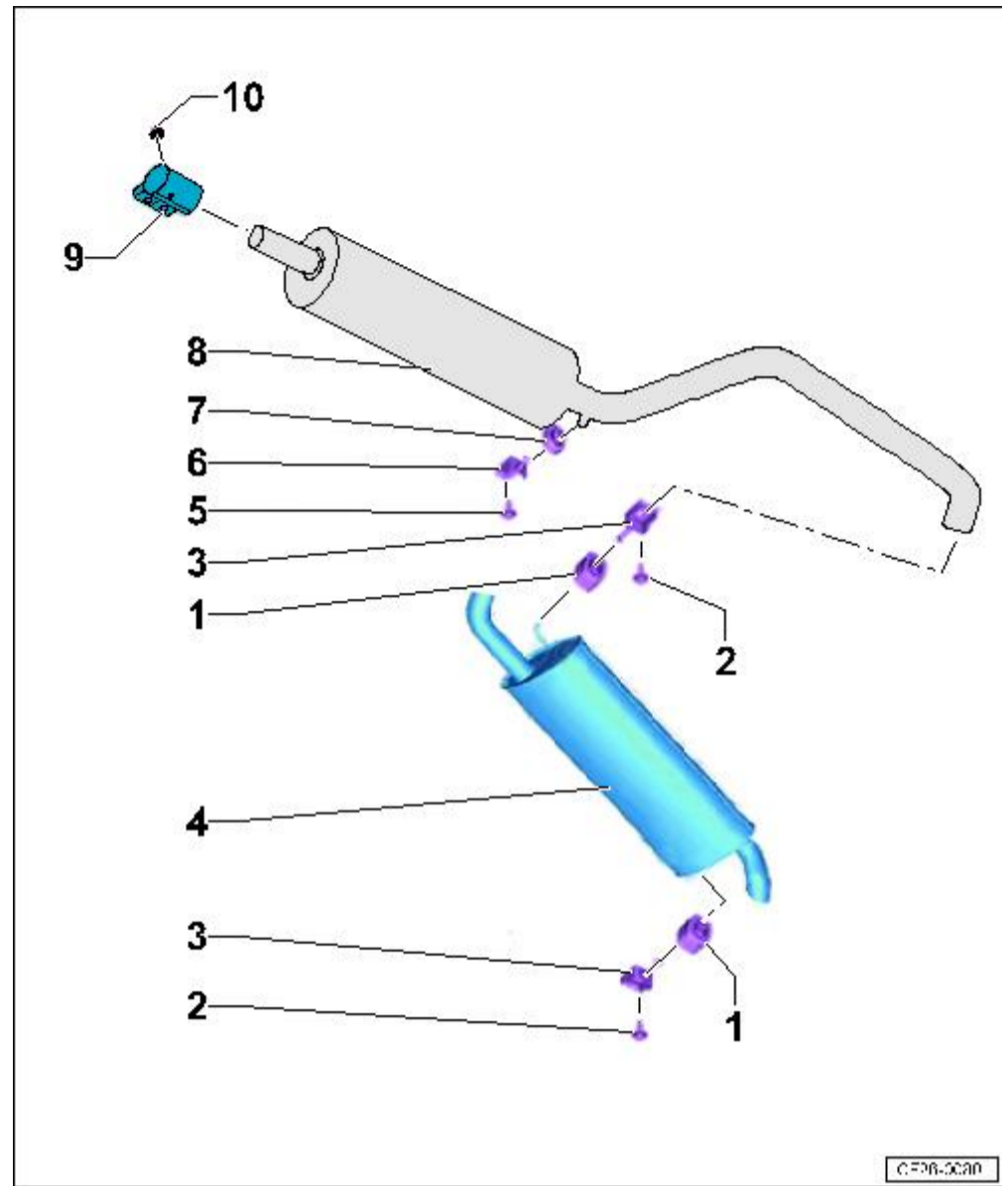

后部夹紧套的安装位置

- 在所示位置处安装夹紧套。
- 角度 $\alpha = 20^\circ$ 左右。
- 螺栓指向后方。
- 螺母指向上方。

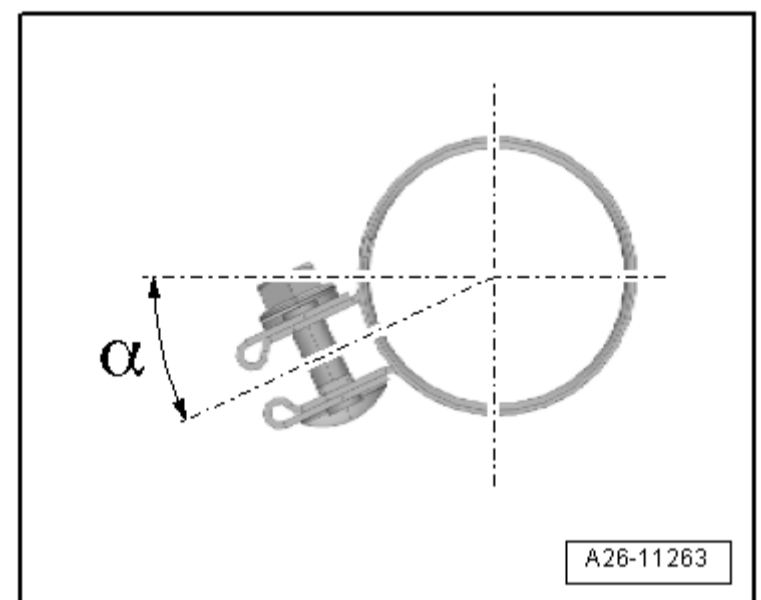

脱开前消音器和后消音器

所需要的专用工具和维修设备

- ◆ 车身锯 -FVG 1523 BG-

- ◆ 链管钳 -FVS 6254G-
- ◆ 防护眼镜
- ◆ 防护服

 提示

- ◆ 为了单独更换中消音器或后消音器，在排气管上有一个切割位置。
- ◆ 切割位置通过排气管圆周上的压印标记。

 **注意！**

为了避免受金属碎屑伤害，戴好防护眼镜和手套并穿好防护服。

步骤

- 在切割位置上-箭头 2-，例如用车身锯 -FVG 1523 BG- 垂直锯开排气管。
- 在安装夹紧套时，夹紧套的两侧和排气管上的点-箭头 1-和-箭头3-处重合。

- 正确安装夹紧套，使螺栓头部不超过水平线。
- 螺栓连接朝向车辆后方。
- 在冷态下将排气装置校准到无应力状态 → Kapitel.

夹紧套螺栓拧紧力矩：23 Nm

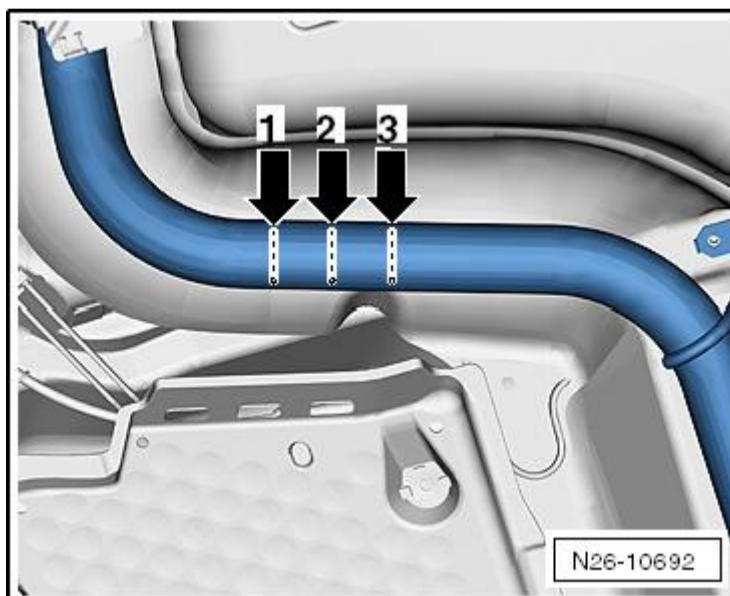
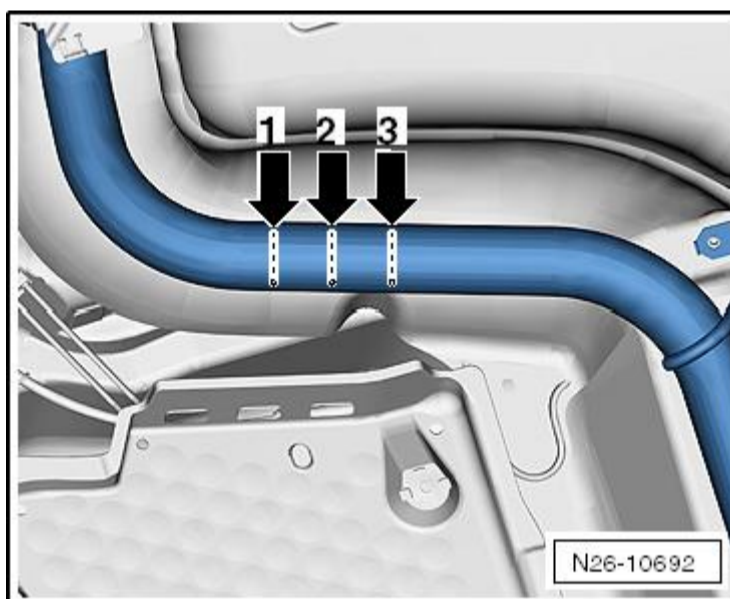
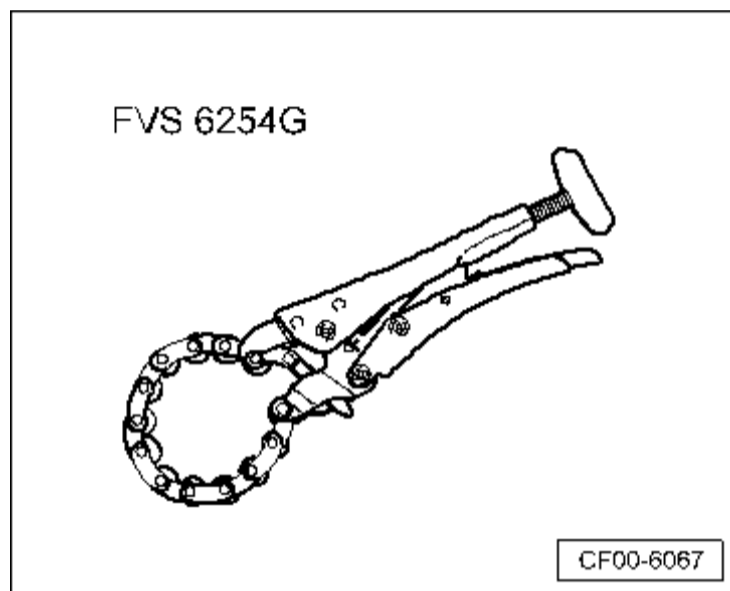
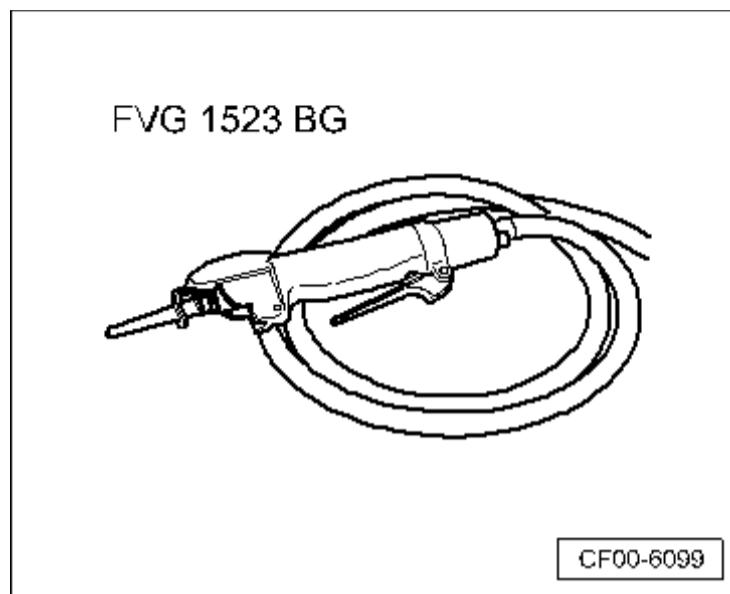

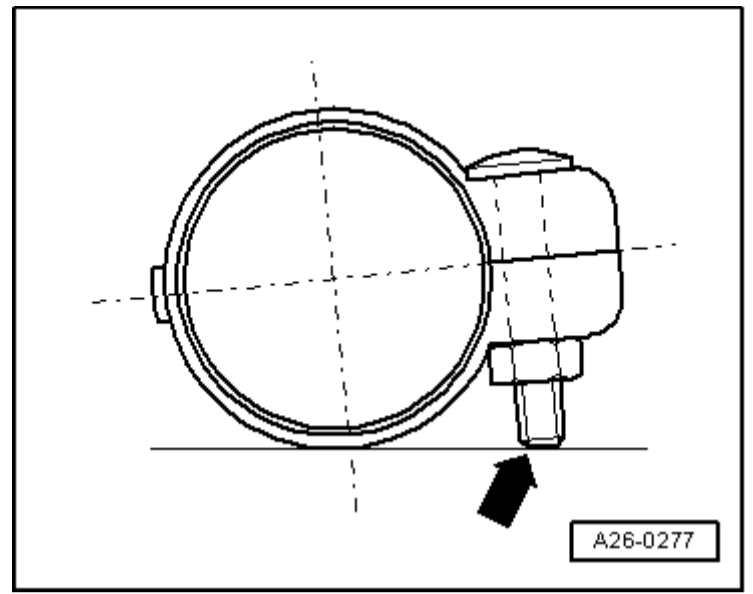

拆卸和安装带尾气催化净化器的排气前管（适用于Bora MQB 车型）

所需要的专用工具和维修设备

- ◆ 扭矩扳手（5-50Nm）-V.A.G 1331-
- ◆ 螺栓热膏 → 电子配件目录

拆卸

提示

在安装时，将所有的导线和扎带恢复到原始位置。

- 从支架上脱开氧传感器 -G39-/氧传感器加热装置 -Z19-和氧传感器 -G130-/氧传感器加热装置 -Z29-的插头-1-和-2-。

- 脱开线束固定卡-箭头-。

- 拆下发动机下部隔音垫
→ 修理组：66，隔音垫。

- 拧出螺母-箭头 A-和-箭头 B-。

- 拧出螺栓-箭头 C-，取出支架。

- 拧下排气装置支架的螺栓-箭头-。

- 拆卸中部底板饰板
→ 修理组：66，外部装备。

- 拧下螺栓-箭头-，取下隧道式桥形架-1-。

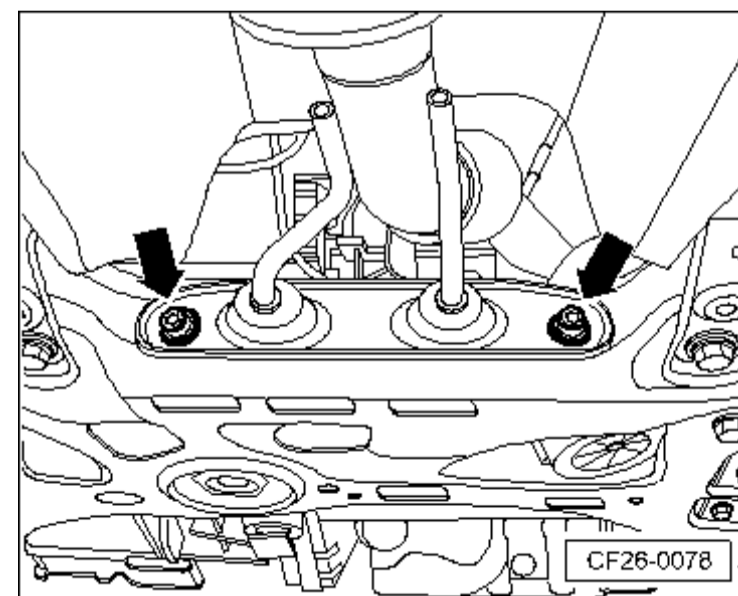
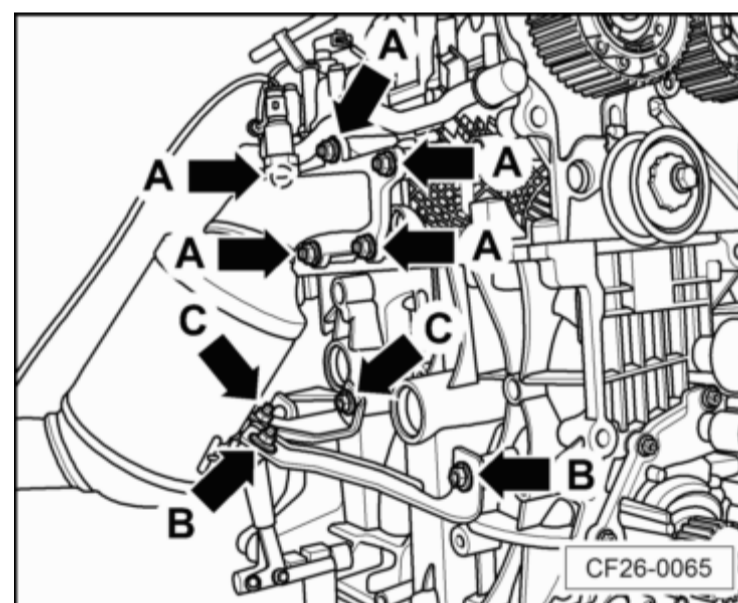
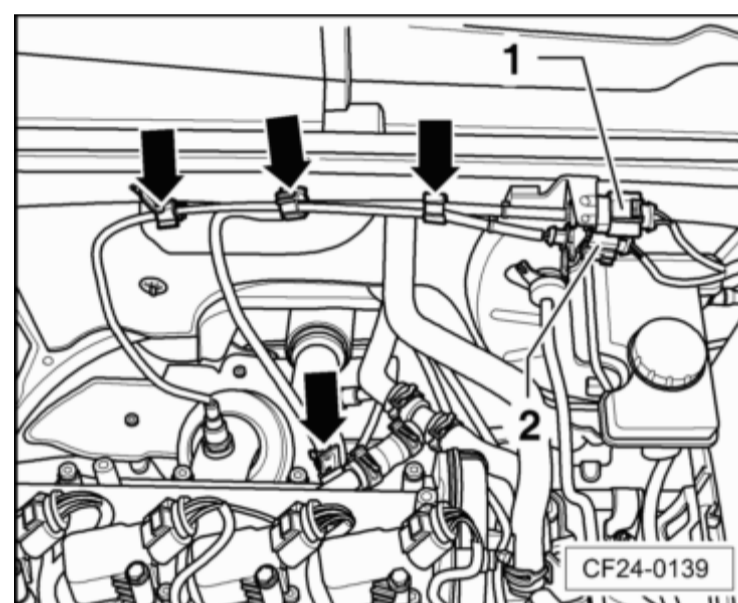

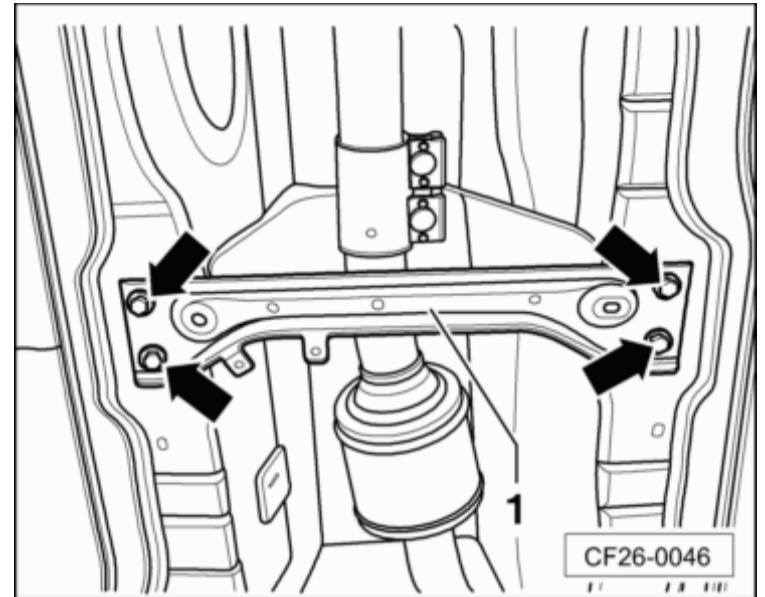

- 松开夹紧套-箭头-, 并将其向后移动。
- 以合适的角度向后取出带尾气净化器的排气前管。

安装

安装大体以倒序进行, 同时注意下列事项:

拧紧力矩 ④ Kapitel

提示

- ◆ 必须更换密封垫和自锁螺母。
- ◆ 在螺栓或螺母上涂抹螺栓热膏。
- 将排气装置校准到无应力状态 → Kapitel.

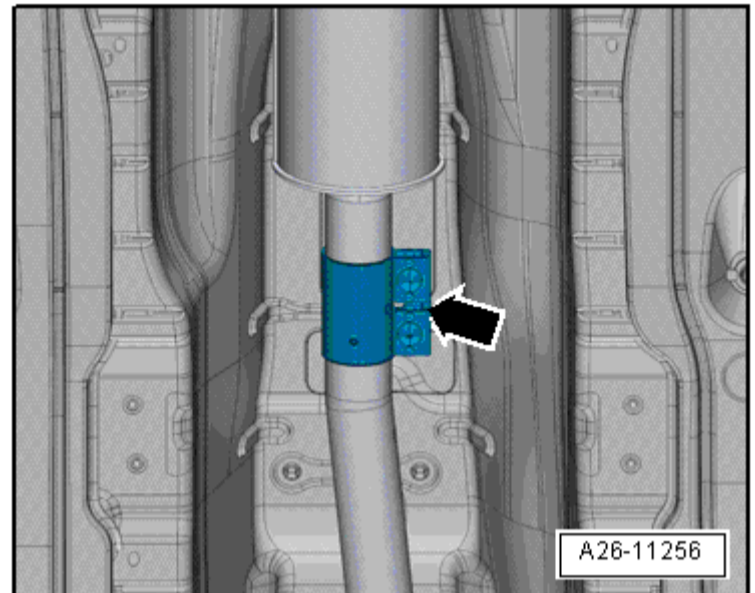

拆卸和安装消音器 (适用于Bora M Q B 车型)

所需要的专用工具和维修设备

- ◆ 扭矩扳手 (5-50Nm) -V.A.G 1331-

拆卸

- 松开车底防护板
→ 修理组 : 66 , 外部装备
- 脱开前消声器和后消声器 → Kapitel.

- 松开夹紧套-箭头-, 并将其向后移动。

- 旋下螺栓-箭头-, 取下后部连接件-1-。

- 拧下固定环支架的螺栓-2-和-3-。
- 取下消音器。

安装

安装大体以倒叙进行, 同时注意下列事项:

拧紧力矩 ④ Kapitel

- 将排气装置调节到无应力状态 → Kapitel.

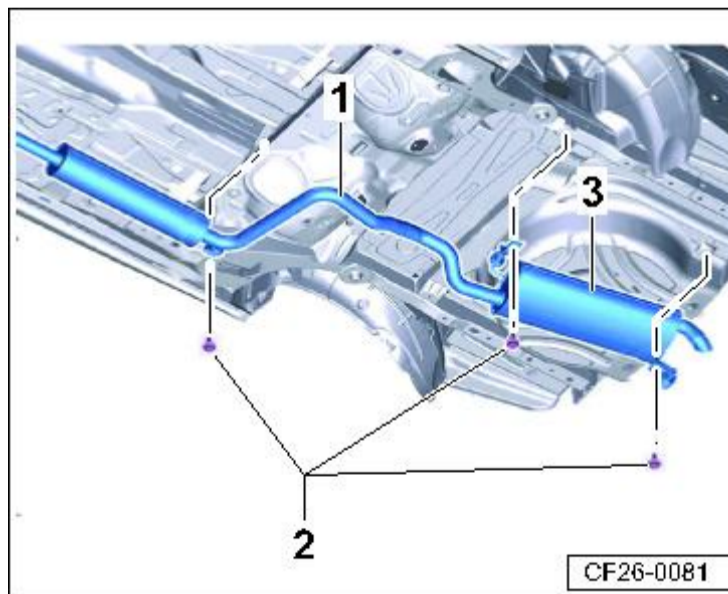
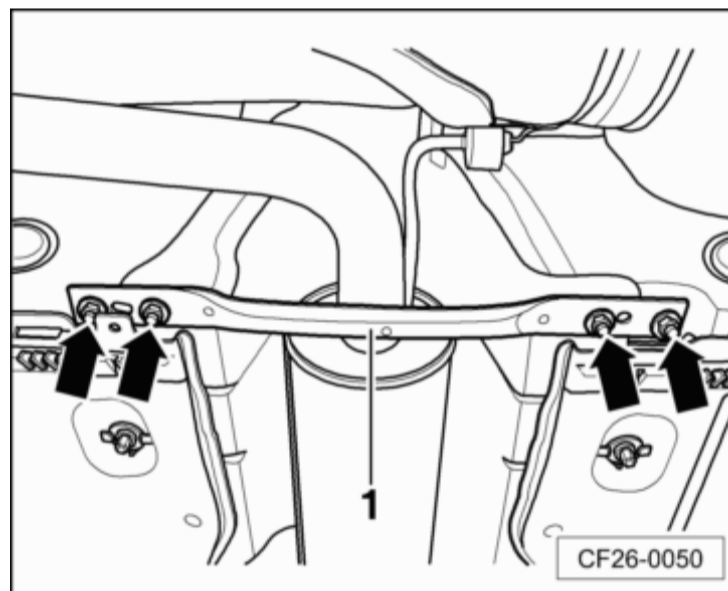
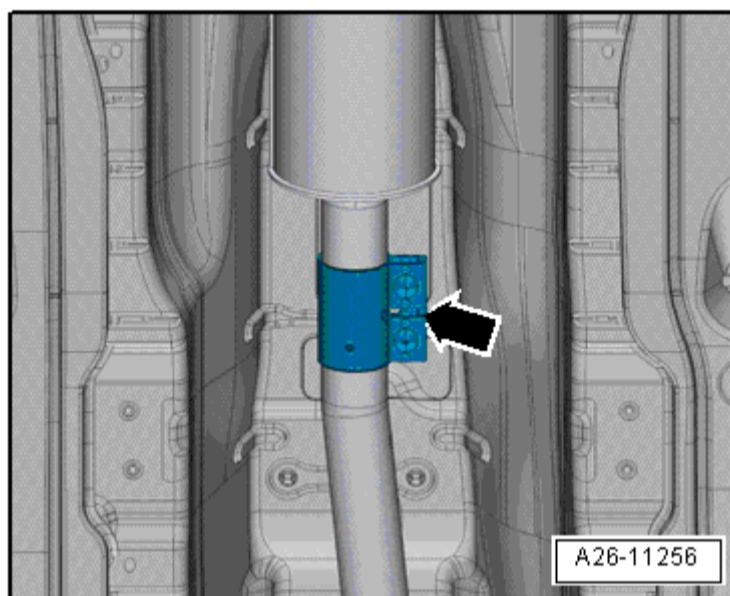

将排气装置调节到无应力

操作步骤

- 在冷状态下调节排气装置。
- 松开前夹紧套的螺栓连接-箭头-

提示

-箭头-指向车辆右侧。

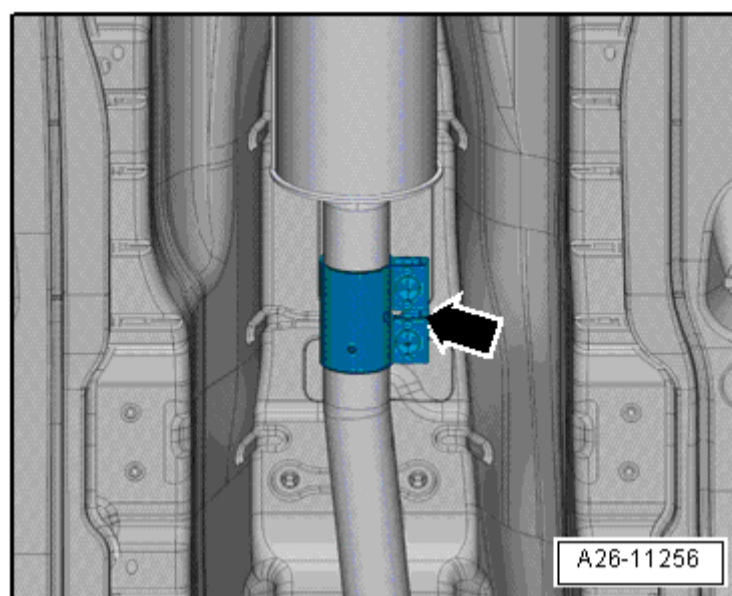

- 将排气装置尽量向前推，直至消音器固定环尺寸-a = 5mm。
- 安装前夹紧套 → 车锚。

拧紧力矩  Kapitel

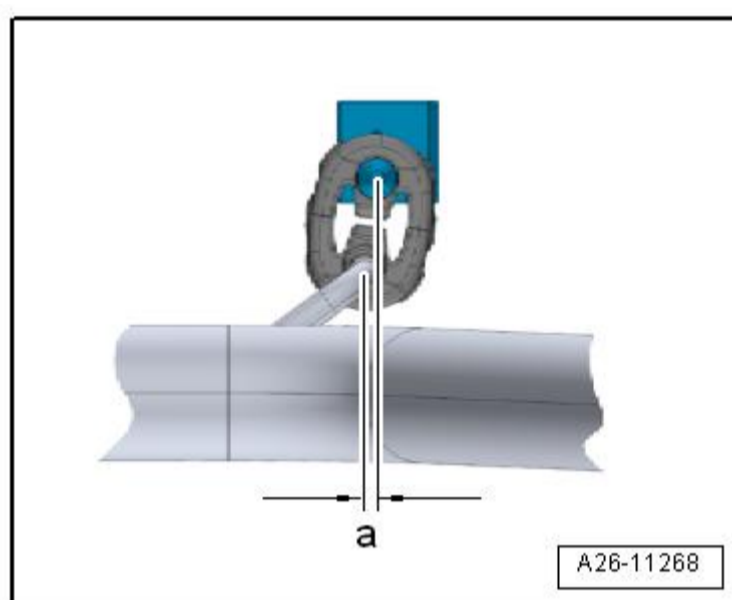

检查排气装置的密封性

操作步骤

- 起动发动机，并让其怠速运转。
- 在检查密封性时，用抹布、塞子之类的物品堵住排气尾管。
- 在气缸盖与排气弯管的连接处、排气前管的连接处等仔细聆听，以检查是否有泄漏。
- 排除确定的泄漏故障。